

# 全国 2021 年 10 月高等教育自学考试 计算机组成原理试题

课程代码:02318

1. 请考生按规定用笔将所有试题的答案涂、写在答题纸上。
2. 答题前,考生务必将自己的考试课程名称、姓名、准考证号用黑色字迹的签字笔或钢笔填写在答题纸规定的位置上。

## 选择题部分

注意事项:

每小题选出答案后,用 2B 铅笔把答题纸上对应题目的答案标号涂黑。如需改动,用橡皮擦干净后,再选涂其他答案标号。不能答在试题卷上。

一、单项选择题:本大题共 10 小题,每小题 1 分,共 10 分。在每小题列出的备选项中只有一项是最符合题目要求的,请将其选出。

1. 在 IEEE754 浮点数标准中规定
  - A. 尾数为原码,阶码为补码
  - B. 尾数为原码,阶码为移码
  - C. 尾数为补码,阶码为移码
  - D. 尾数为补码,阶码为补码
2. 表示计算机性能的指标 CPI 是指
  - A. 一条指令执行的时间
  - B. 一条指令执行的时钟频率
  - C. 一条指令执行的时钟周期数
  - D. 一条指令包含的字节数
3. 在计算机系统的层次化结构中 ISA 描述的是
  - A. 系统管理员如何管理计算机的资源
  - B. 应用程序员如何编写应用程序
  - C. 高级语言程序如何翻译成机器语言程序
  - D. 计算机软件如何在硬件上执行
4. 设有十六进制数 123456H,若字节存储单元地址从小到大表示为从左到右的顺序,采用大端方式存储的各字节存储单元内容排列顺序是
  - A. 12H, 34H, 56H
  - B. 34H, 12H, 56H
  - C. 56H, 34H, 12H
  - D. 56H, 12H, 34H
5. 指令的操作数在寄存器中的寻址方式是
  - A. 直接寻址
  - B. 寄存器直接寻址
  - C. 寄存器间接寻址
  - D. 间接寻址
6. 两个无符号数比较,“大于”的判断条件标志是
  - A. CF=0
  - B. CF=1
  - C. CF=0 且 ZF=0
  - D. CF=1 且 ZF=1

7. 总线带宽是指
- A. 总线中数据线的条数                      B. 总线中数据线和控制线的条数
- C. 总线的最大数据传输率                  D. 总线的最大时钟频率
8. CPU 中的高速缓冲存储器采用的是
- A. SRAM    B. DRAM
- C. ROM    D. PROM
9. 下列各操作中不属于中断响应周期中完成的操作是
- A. 关中断                                        B. 保护断点
- C. 中断源识别                                D. 中断处理
10. 向量中断方式下产生中断服务程序入口地址的方法是
- A. 由中断源直接给出                      B. 从中断向量表中获得
- C. 运行查询程序获得                      D. 从中断服务程序中获得

## 非选择题部分

注意事项:

用黑色字迹的签字笔或钢笔将答案写在答题纸上,不能答在试题卷上。

二、填空题: 本大题共 15 空, 每空 1 分, 共 15 分。

11. IEEE754 浮点数标准中, 规格化尾数的隐藏位取值为\_\_\_\_, 非规格化尾数的隐藏位取值为\_\_\_\_。
12. MIPS 指令格式中指令长度为\_\_\_\_位, 操作码 OP 长度为\_\_\_\_位。
13. 微程序控制器中的微程序定序器用来生成微地址, 它的实现方法有\_\_\_\_法和断定法。
14. 六管静态存储单元是利用 MOS 管构成的\_\_\_\_来存储信息, 单管动态存储单元是利用 MOS 管的\_\_\_\_来存储信息。
15. 磁盘读写操作包括\_\_\_\_、旋转等待和\_\_\_\_三种操作。
16. 常用的 DMA 方式有 CPU 停止法、\_\_\_\_法和\_\_\_\_法。
17. cache 行和主存块之间的映射方式有直接映射、\_\_\_\_映射和\_\_\_\_映射三种方式。
18. 按照总线上信息传送的定时方式来分, 有\_\_\_\_通信、\_\_\_\_通信和半同步通信三类。

三、名词解释题: 本大题共 5 小题, 每小题 3 分, 共 15 分。

19. 中断服务程序
20. I/O 端口
21. 存储周期
22. 顺序存取存储器
23. 寻址方式

四、简答题：本大题共 4 小题，每小题 5 分，共 20 分。

24. 在 IEEE754 标准浮点数的加减运算时，为什么要对结果进行尾数的规格化？分别是在什么情况下需要右归和左归？
25. 计算机执行指令时，如何形成下一条指令的地址？
26. 指令流水线中的流水线冒险包括哪几种？试分别说明它们产生的原因。
27. I/O 端口的编址方式有哪两种？简述它们的编址方法和优缺点。

五、计算题：本大题共 3 小题，每小题 6 分，共 18 分。

28. 有两个不同的指令序列 X1 和 X2，在时钟频率为 1GHz 的机器上运行，指令序列中用到的指令类型有 A、B、C 和 D 四类。四类指令的 CPI 和两个指令序列中各类指令条数如题 28 表所示。试分别计算指令序列 X1 和 X2 的 CPI、时钟周期数、执行时间。

指令类型	A	B	C	D
各类指令的 CPI	1	3	4	2
X1 的指令条数	7	2	3	2
X2 的指令条数	2	3	5	3

题 28 表

29. 将十进制数-67.34375 转换成 IEEE754 的 32 位单精度浮点数的二进制格式，并写出其 16 进制数格式。注：IEEE754 单精度浮点数的计数公式为  $(-1)^s \times 1.f \times 2^{e-127}$ ，其中符号位 s 为 1 位，阶码 e 为 8 位，尾数 f 为 23 位。
30. 用 8 位二进制补码计算 “-120+(-10)”，结果用补码表示，并指出最后标志位 SF、CF、OF 和 ZF 分别是多少？

六、综合题：本大题共 2 小题，第 31 小题 10 分，第 32 小题 12 分，共 22 分。

31. 设某计算机的主存地址空间大小为 128MB，采用字节编址方式，其 cache 数据区容量为 8KB，采用直接映射方式，块大小为 256B。请问：
  - (1) 主存地址有多少位？它被划分成哪几个字段？要求清晰地说明每个字段的含义、位数和在主存地址中的位置。
  - (2) 该 cache 的总容量（含标记区和数据区）有多少位（bit）？
32. 某计算机字长 16 位，采用 16 位定长指令格式，部分数据通路结构如题 32 图所示。假设 MAR 的输出一直处于使能状态。对于指令 AND R1, (R2)，请回答下列两问。
  - (1) 在执行阶段需要多少个节拍？
  - (2) 写出每个节拍的功能和有效控制信号。注：该指令功能为： $R[R1] \leftarrow R[R1]$  “逻辑与”  $M[R[R2]]$

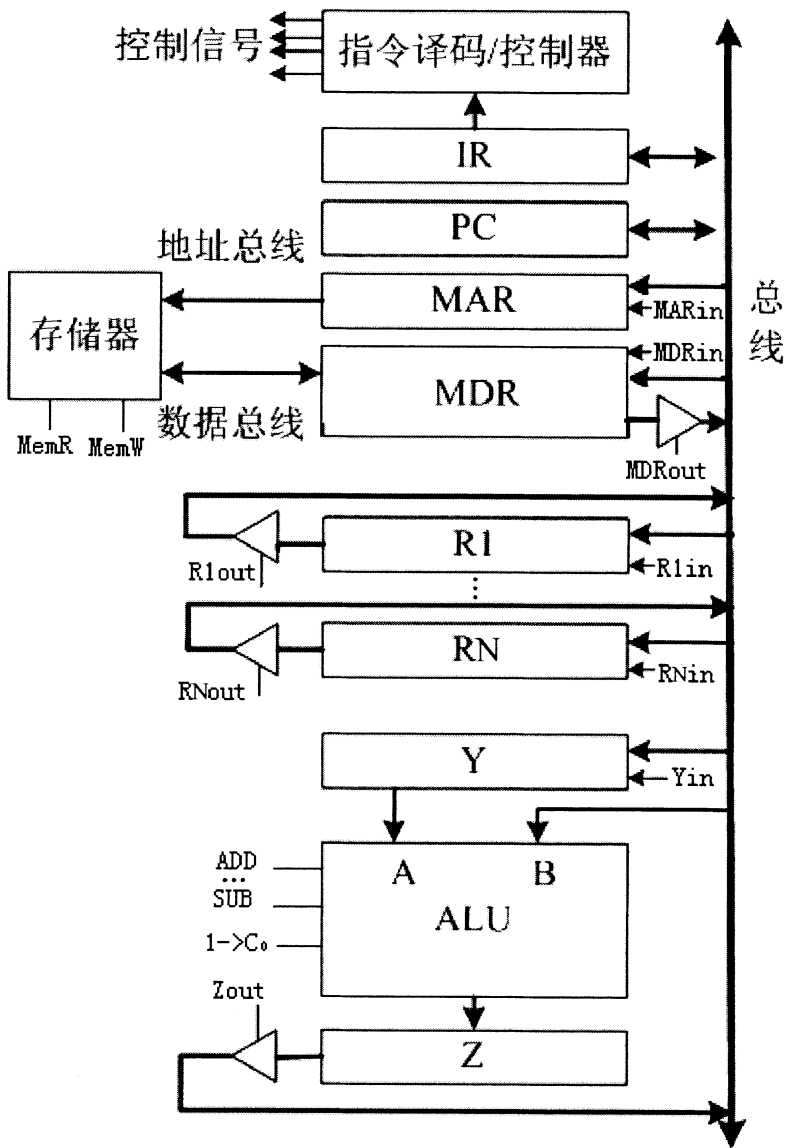

题 32 图