

2023 年 4 月高等教育自学考试
建筑工程定额与预算试题
课程代码:00170

1. 请考生按规定用笔将所有试题的答案涂、写在答题纸上。
2. 答题前,考生务必将自己的考试课程名称、姓名、准考证号用黑色字迹的签字笔或钢笔填写在答题纸规定的位置上。

选择题部分

注意事项:

每小题选出答案后,用 2B 铅笔把答题纸上对应题目的答案标号涂黑。如需改动,用橡皮擦干净后,再选涂其他答案标号。不能答在试题卷上。

一、单项选择题:本大题共 15 小题,每小题 2 分,共 30 分。在每小题列出的备选项中只有一项是最符合题目要求的,请将其选出。

1. 以下关于施工定额、劳动定额制定的基本原则,叙述正确的是
A. 一般来说,对主要工种主要的和常用的项目,步距应大些
B. 对次要工种不常用的项目,步距可适当小些
C. 定额水平为社会平均水平
D. 一般来说,对于重要的价值高的项目划分细些
2. 增值税的计税方法,包括一般计税方法和简易计税方法。简易计税方法对应的是征收率,征收率一般为
A. 17% B. 3% C. 11% D. 7%
3. 其他项目清单,招标人部分包括
A. 暂列金额和暂估价 B. 暂列金额和总承包服务费
C. 总承包服务费和计日工 D. 材料购置费和计日工
4. 依据《浙江省房屋建筑与装饰工程预算定额》(2018 版),定额日工资单价分为三类,土石方工程按一类日工资单价_____元计算。
A. 50 B. 135 C. 155 D. 125
5. 依据《浙江省房屋建筑与装饰工程预算定额》(2018 版),人工挖孔桩,桩孔需回填的,填土者按定额_____子目计算。
A. “土石方工程”松填土方 B. “土石方工程”自然土方
C. “土石方工程”实填土方 D. “地基处理与边坡支护工程”相应子目

6. 依据《浙江省房屋建筑与装饰工程预算定额》(2018 版),地下连续墙清底置换工程量以_____为单位计算。
- A. m^3 B. m C. 段 D. 延长米
7. 依据《浙江省房屋建筑与装饰工程预算定额》(2018 版),构造柱高度按基础顶面(或楼板上表面)至框架梁、连续梁等单梁(不含圈、过梁)底标高计算,与墙咬接的马牙槎混凝土浇捣按柱高每侧_____合并计算。
- A. 1cm B. 10cm C. 6cm D. 3cm
8. 编制分部分项工程量清单,石材窗台板工程量按设计图示尺寸以_____计算。
- A. 面积 B. 洞口面积 C. 展开面积 D. 实铺面积
9. 编制分部分项工程量清单,灯带(槽)按设计图示尺寸以_____计算工程量。
- A. 面积 B. 框外围面积
C. 数量 D. 展开面积
10. 依据《浙江省房屋建筑与装饰工程预算定额》(2018 版),块料面层台阶工程量按设计图示尺寸以_____计算工程量。
- A. 展开面积 B. 实铺面积
C. 水平投影面积 D. 外围水平面积
11. 编制分部分项工程量清单,天棚抹灰的工程量按设计结构尺寸以_____计算。
- A. 外围水平面积 B. 水平投影面积
C. 主墙间净空面积 D. 展开面积
12. 依据《浙江省房屋建筑与装饰工程消耗量定额》(2018 版),现浇混凝土工程,斜梁(板)按坡度_____综合编制。
- A. $\alpha \leq 10^\circ$ B. $10^\circ < \alpha \leq 30^\circ$ C. $30^\circ < \alpha \leq 45^\circ$ D. $\alpha > 45^\circ$
13. 编制工程量清单,瓦屋面工程量计量单位:“ m^2 ”,按设计图示尺寸以_____计算。不扣除:房上烟囱、风帽底座、风道、小气窗、斜沟所占面积。
- A. 展开面积 B. 外墙外围水平面积
C. 水平投影面积 D. 斜面积
14. 依据《浙江省房屋建筑与装饰工程消耗量定额》(2018 版),计算综合脚手架工程量时,除房屋建筑面积外,还应增加定额规定的部分内容的面积,增加的面积范围不包括
- A. 过街楼下的人行通道
B. 骑楼下的人行通道
C. 建筑物屋顶上或楼层外围的混凝土构架,高度在 2.2m 及以上者
D. 宽度在 1.5 米内的悬挑有盖无柱走廊
15. 依据《浙江省房屋建筑与装饰工程消耗量定额》(2018 版),柱面镶贴人造革按设计图示尺寸以_____计算工程量。
- A. 断面周长乘高 B. 实铺面积 C. 外围面积 D. 展开面积

二、多项选择题:本大题共 5 小题,每小题 2 分,共 10 分。在每小题列出的备选项中至少有两项是符合题目要求的,请将其选出,错选、多选或少选均无分。

16. 根据机械工作时间的分类,下列_____为损失时间。
- A. 有根据降低负荷的工作时间 B. 不可避免的无负荷工作时间
C. 施工本身造成的停工时间 D. 非施工本身造成的停工时间
E. 不可避免的中断时间
17. 我国现行建筑安装工程费用项目组成(建标[2013]44号),人工费包括
- A. 计件或计时工资 B. 劳动保护费 C. 退休工资
D. 奖金 E. 加班加点工资
18. 工程量清单,其他项目清单包括
- A. 暂列金额 B. 专业工程暂估价 C. 材料暂估价
D. 计日工 E. 工程排污费
19. 以下计算建筑面积的有
- A. 建筑物内宽度小于 300mm 的变形缝 B. 建筑物内设备管道夹层
C. 突出外墙小于 2.1m 悬挑雨篷 D. 没有围护结构的屋顶水箱
E. 有永久性顶盖的室外楼梯
20. 依据《浙江省房屋建筑与装饰工程预算定额》(2018 版),砌筑工程,基础与墙(柱)身_____以下为基础,以上为墙(柱)身。
- A. 使用同一种材料时,以设计室内地面为界
B. 使用同一种材料时,有地下室者,以地下室室内设计地面为界
C. 使用不同材料时,位于设计室内地面高度 $\leq \pm 300\text{mm}$ 时,以不同材料为分界线
D. 使用不同材料时,高度 $> \pm 300\text{mm}$ 时,以设计室内地面为分界线
E. 使用不同材料时,高度 $> \pm 300\text{mm}$ 时,以不同材料为分界线

非选择题部分

注意事项:

用黑色字迹的签字笔或钢笔将答案写在答题纸上,不能答在试题卷上。

三、填空题:本大题共 5 小题,每空 1 分,共 10 分。

21. 建筑工程定额是指在正常的施工条件、先进合理的施工工艺和施工组织的条件下,采用科学的方法制定每完成一定计量单位的质量合格产品所必须消耗的人工、_____、机械设备及其价值的_____标准。
22. 建筑面积包括使用面积、_____和_____。

23. 施工机具使用费是指施工作业所发生的施工_____、_____使用费或其租赁费。
24. 措施项目清单,是指为完成工程项目施工,发生于该工程施工前和施工过程中技术、_____、_____等方面的非工程实体项目。
25. 底宽 $\leq 7\text{m}$ 且底长 > 3 倍底宽为沟槽;底长 ≤ 3 倍底宽且底面积 \leq _____ m^2 而为基坑;超出上述范围则为_____。

四、简答题:本大题共 3 小题,每小题 8 分,共 24 分。

26. 我国现行建筑安装工程费用项目组成(建标[2013]44号)规费的概念及构成。
27. 建筑工程计价的特点。
28. 建筑面积的作用。

五、计算题:本大题共 2 小题,第 29 小题 8 分,第 30 小题 18 分,共 26 分。

29. 已知人工挖三类土 1m^3 的基本工作时间为 6h,辅助工作时间占有效工作时间的 3%,准备与结束工作时间、不可避免的中断时间、休息时间分别占基本工作时间的 2%、3%、15%。计算该挖三类土人工的时间定额及产量定额。(8分)
30. 某办公楼平面如图 1-1 所示,门洞宽 900mm,①轴~②轴地面构造做法为:20mm 厚 1:3 水泥砂浆找平层,25mm 厚 1:4 水泥砂浆结合层,陶瓷地面砖 $600\text{mm}\times 600\text{mm}\times 8\text{mm}$;②轴~③轴地面构造做法为:20mm 厚 1:3 水泥砂浆找平层,25mm 厚 1:4 水泥砂浆结合层,陶瓷地面砖 $800\text{mm}\times 800\text{mm}\times 8\text{mm}$;踢脚线构造做法:12mm 厚 1:4 水泥砂浆结合层,高度为 120mm 的陶瓷砖踢脚线。编制楼地面工程量清单,计算楼地面和踢脚线的工程量。(011102003 块料楼地面、011105003 块料踢脚线)(18分)

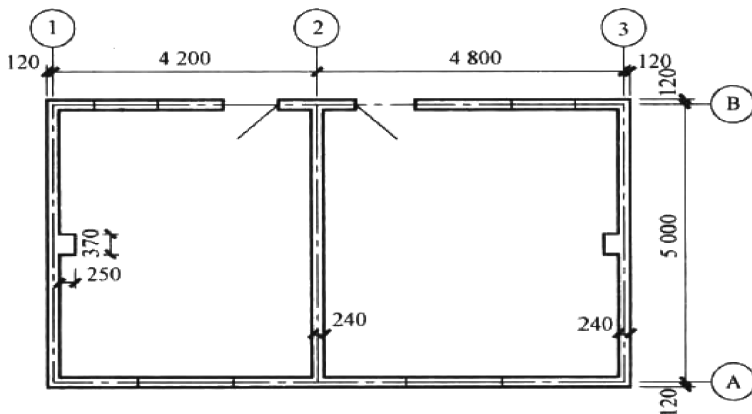

图 1-1